



Nous faisons tourner le monde.

MADE 
IN 
GERMANY 



Outils portés pour engins de chantier
XTRATILT ROTOBX TILTROTATOR

**MIEUX SANS
VERIN**

www.hks-partner.com



Les bonnes raisons de choisir les outils portés HKS

1. Nos outils portés pour une meilleure rentabilité de votre pelle

Un outil porté de HKS vous permet d'amener votre outil dans de nombreuses positions de travail jusqu'ici impossibles. C'est dans ce cas l'outil porté qui est pivoté et tourné et non votre pelle. Vous évitez ainsi d'endommager le sol et économisez du carburant.

2. La qualité durable et la fiabilité sont pour nous une évidence !

Nous fabriquons nos outils portés dans notre propre usine. Nous sommes ainsi en mesure de garder le contrôle de la qualité et de vous garantir un produit pérenne. De plus, nos outils portés sont « made in Germany » et fabriqués avec la plus grande précision.

3. Un bon SAV qui répond à vos besoins

Notre équipe de SAV vous apporte son aide sur place dans toute l'Allemagne. De plus, nous disposons d'un réseau mondial de partenaires qui pourront vous aider en cas de difficultés.

4. Une technique novatrice et axée sur la solution

Les attaches reliant nos outils portés à votre pelle et dispositif d'attache rapide sont fabriqués sur mesure. Chaque attache balancier est fabriquée de manière à garantir un mouvement parfait et des forces de pénétration et de cavage maximales.

5. Une performance constante pour un travail régulier

Même après de nombreuses heures de fonctionnement, la force de rotation reste stable et constante. Sans avoir à réajuster ou à regraisser. Épargnez-vous des temps d'immobilisation et des coûts.

Nos produits

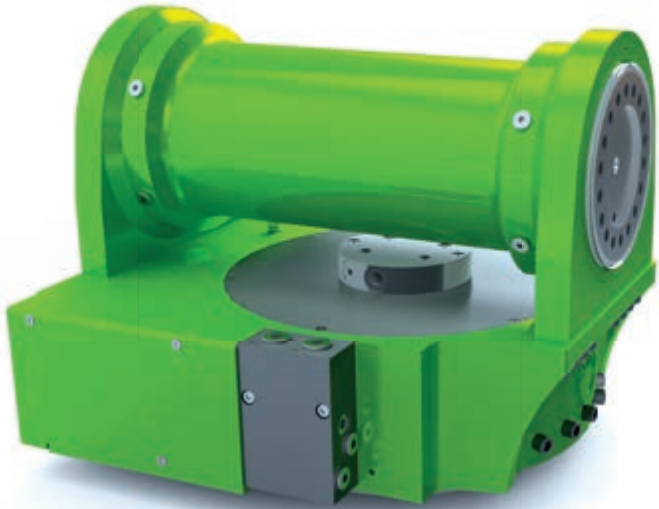

TILTROTATOR

Grâce au TILTROTATOR, vous pouvez simultanément pivoter et faire tourner sans fin votre outil porté dans les deux sens à $\pm 55^\circ$ (et plus sur demande). Positionnez votre outil porté, pas votre pelle. Vous économiserez ainsi beaucoup de temps et de carburant.

› Page 14

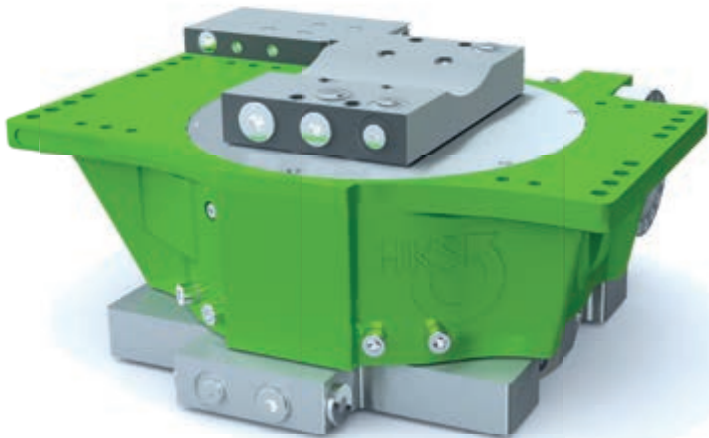

ROTOBox

La rotation de 360° sans fin du RotoBox vous permet de faire un travail parfait, quelle que soit la tâche. Tournez toujours votre outil exactement comme vous en avez besoin.

› Page 20

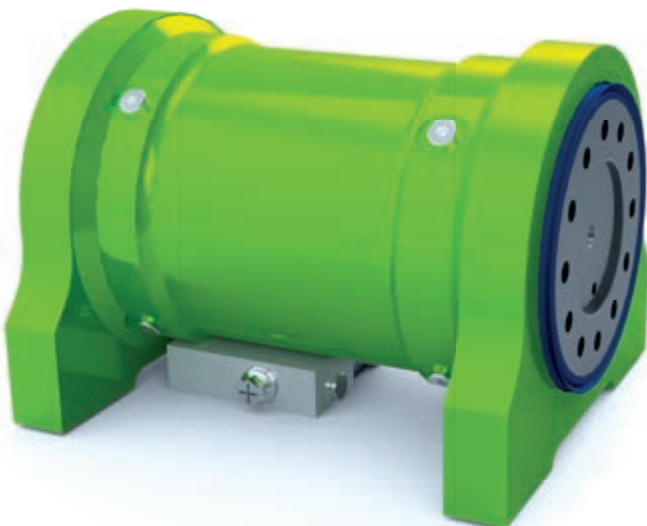

XTRATILT

Faites pivoter vos outils jusqu'à 90° dans les deux sens. Ils se trouvent ainsi toujours dans la bonne position. Le XTRATILT sans entretien ne comprend que 4 composants. Vous pourrez donc l'utiliser pendant longtemps et il vous fera oublier les temps d'immobilisation.

› Page 26

Vous aimeriez un système sans conduites ? Le XtraTilt est à présent disponible en option équipé du nouveau passage à huile externe XtraFlow.

Pouvant être monté ultérieurement, peu coûteux et sans entretien : des avantages que seul un passage à huile externe peut vous apporter. Remplacez vos conduites de manière fiable par le passage à huile. Vous pouvez également monter un XtraFlow sur un XtraTilt que vous possédez déjà. Cette solution brevetée est parfaitement adaptée au XtraTilt et à votre dispositif d'attache rapide pour maintenir les performances de ce dernier. Comme pour tous les produits HKS, vous disposez ici aussi d'un produit de qualité et durable.



✓ Montage ultérieur possible

Les XtraTilt déjà en usage peuvent, eux aussi, être équipés ultérieurement du passage à huile externe.

✓ Sans entretien

Pour que votre XtraTilt continue à ne pas avoir besoin d'entretien, nous avons conçu le passage à huile XtraFlow de manière à ce qu'il n'en nécessite pas non plus.

✓ Peu coûteux et durable

Le passage à huile ne passant ni par les pieds ni par l'arbre – comme c'est le cas de certaines solutions déjà commercialisées sur le marché –, pas besoin de remplacer le moteur rotatif complet en cas de panne. Notre processus de fabrication est également moins coûteux, ce dont vous bénéficierez.





Capteur HKS : prêt pour le 2D et 3D/GPS

Le capteur de HKS mesure la position de rotation ($\pm 1^\circ$) de l'outil porté et transmet ensuite les données exactes de la position du TiltRotator, du XtraTilt ou d'un RotoBox et de l'outil porté correspondant directement à la cabine du conducteur de la pelle. Le capteur d'inclinaison pour les mouvements de rotation d'un XtraTilt est déjà intégré chez les fabricants de systèmes de guidage GPS. Mais avec le nouveau capteur de HKS, vous pouvez désormais aussi détecter les mouvements d'un RotoBox et d'un Tilt Rotator pour un système de guidage.

Détails

- ✓ Position de rotation ($\pm 1^\circ$)
- ✓ Convient pour tous les outils portés
- ✓ **Montage ultérieur possible sur tous les RotoBox**
- ✓ Peut être intégré dans des guidages 2D et 3D/GPS
- ✓ Gain de temps car aucun jalonnement nécessaire



Positionnement et représentation précis sur l'écran

Apprendre avec des pros !

Pour que vous puissiez vivre la technique pour engins de chantier HKS en direct et en action, nous sommes régulièrement représentés sur les plus grands salons nationaux et internationaux consacrés aux engins de chantier.

Nous y présentons nos produits avec différents godets et de nombreux autres outils portés (par exemple, fraise à roche, plaque vibrante, grappin, etc.).

Autant de pratique que possible, autant de théorie que nécessaire : nous proposons à nos distributeurs des formations et notre aide pour l'utilisation de nos produits.

Outre les salons, vous pouvez également prendre rendez-vous avec nous lorsque vous le désirez pour venir essayer nos pelles sur notre terrain d'essai.

Nous nous réjouissons de votre visite !

› demopark@hks-partner.com

Des outils sont disponibles pour des expositions internes et des démonstrations sur demande.



Les produits HKS suivants sont disponibles sur les pelles correspondantes :

- ✓ Godet de curage
- ✓ Petite pelle
- ✓ Compresseur
- ✓ Grappin
- ✓ Fraise

› **TILTROTATOR** pelle de 8 t

› **ROTOBox** pelle de 10 t

Pince disponible en option

La pince est aujourd'hui devenue un outil de travail indispensable. Que ce soit pour déplacer des bordures ou pour poser des conduites, l'utilisation d'une pince permet de multiplier les possibilités sur le chantier. Chez HKS, vous trouverez en option une pince adaptée à votre XtraTilt, RotoBox ou TiltRotator. Sa conception filiforme, sa technologie puissante à trois pinces et son châssis robuste vous garantissent longévité et productivité, quel que soit le chantier. La pince se monte sans difficulté sur des systèmes existants. Vous

pouvez ainsi installer une pince sur des produits qui sont déjà en service.



Écologique grâce à une huile biologique

Tous les joints d'étanchéité que nous utilisons sont compatibles avec les huiles biologiques. Veuillez contacter nos conseillers afin de déterminer si l'huile biologique que vous utilisez est, elle aussi, compatible avec nos joints d'étanchéité standard. Nous adapterons également volontiers nos joints d'étanchéité à vos besoins.



Le TiltRotator HKS est parfaitement adapté à l'utilisation sous-marine. Il est pour cela équipé de joints d'étanchéité spéciaux.

Adapté à vos besoins

La norme, ce n'est pas pour nous : nous composons et concevons nos produits en les adaptant parfaitement à vos besoins et à vos pelles. Même si votre engin est équipé d'un outil porté supplémentaire (Xtra Tilt, RotoBox ou TiltRotator), il fournit un mouvement optimisé et des forces de pénétration et de cavage supérieures.

Chez nous, chaque version K est adaptée à votre pelle. Nous concevons ainsi chaque attache en fonction de la pelle du client. Nous fournissons également des produits fabriqués sur mesure.

XTRATILT

Version Solo



XTRATILT version L

avec éclisses – montage directement sur le godet

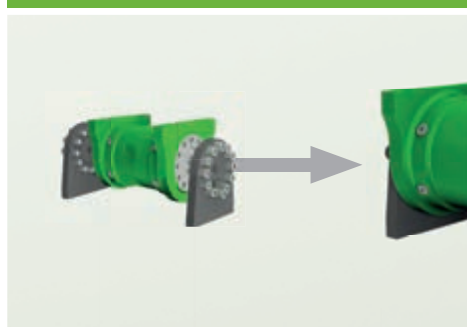

XTRATILT version K

Attache balancier et attache rapide



XTRATILT version K

Cadre adaptateur d'attache rapide en haut et attache rapide en bas

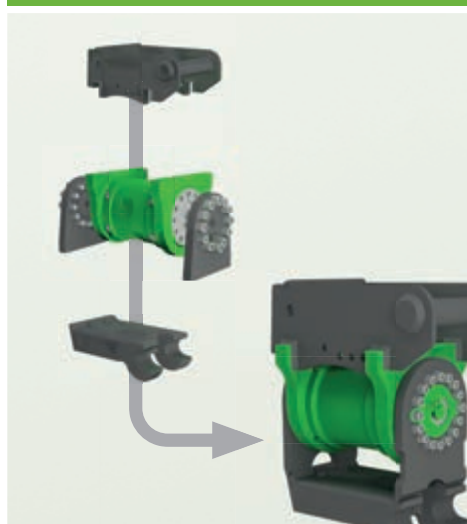

Solution en sandwich

ROTOBox

Solution en sandwich

Version Solo

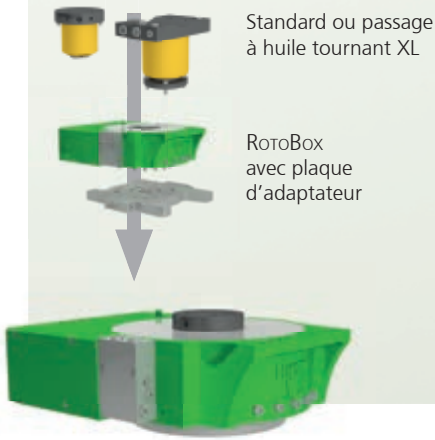

ROTOBox version K Attache balancier et attache rapide

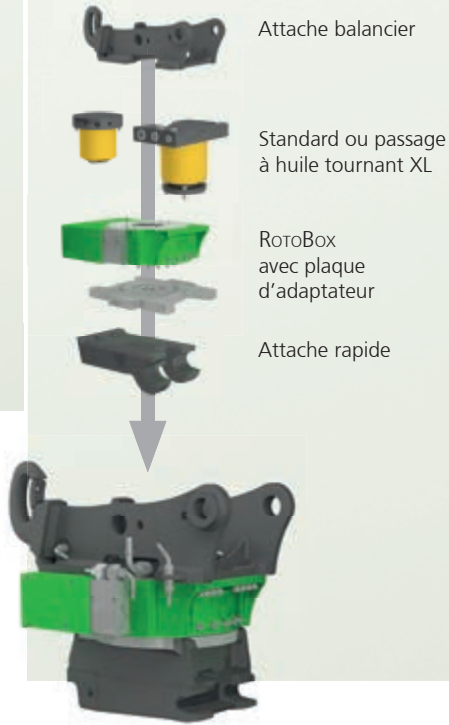

ROTOBox version K Cadre adaptateur d'attache rapide en haut et attache rapide en bas

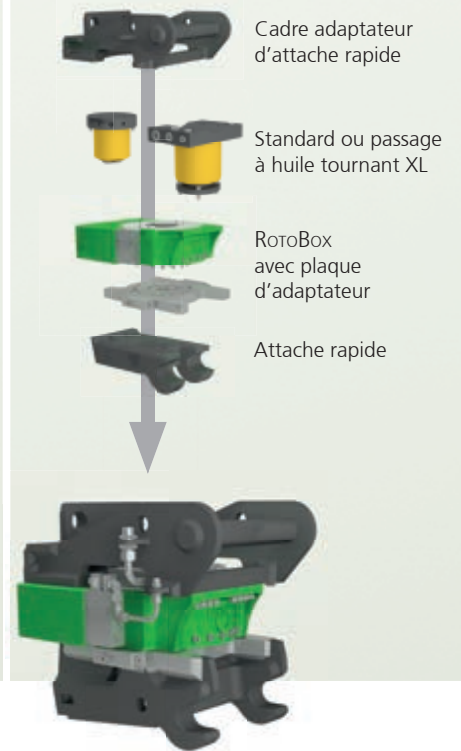

TILTROTATOR

BESSER OHNE ZYLINDER

Solution en sandwich

Version Solo

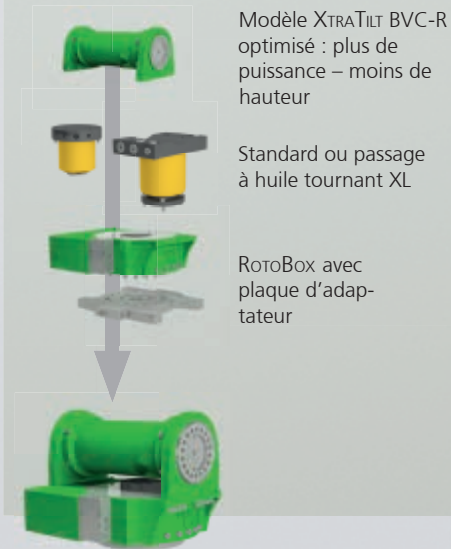

TILTROTATOR version K Attache balancier et attache rapide

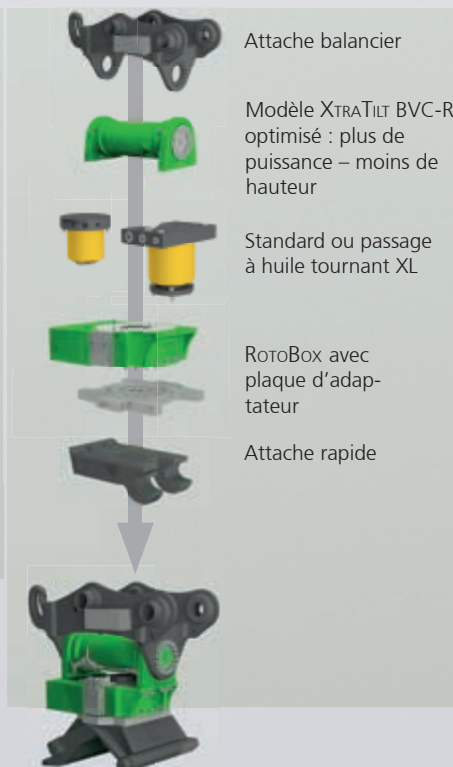

TILTROTATOR version K Cadre adaptateur d'attache rapide en haut et attache rapide en bas

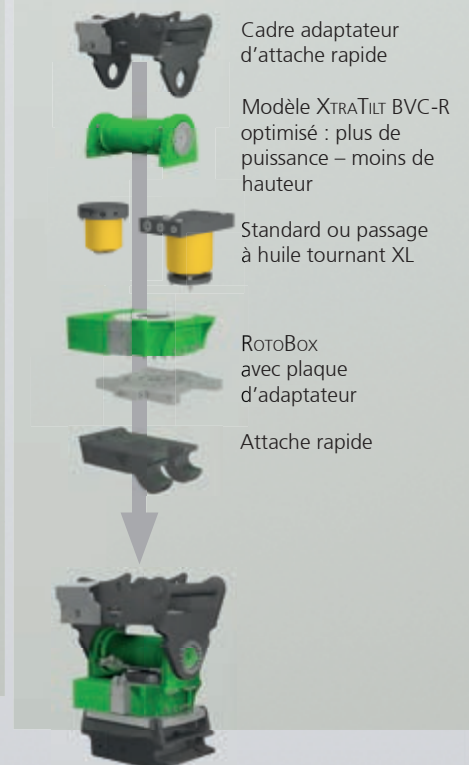



TILTROTATOR **TR**  



ROTOBOX **RB** 



XTRATILT **XT**   

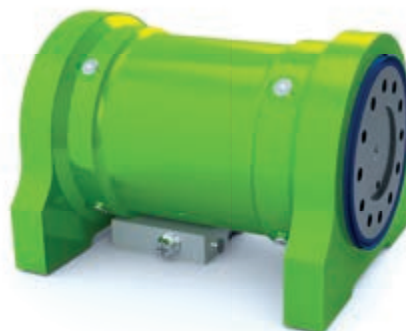



Combinaison
Avec attache balancier et
attache rapide



Solution en sandwich
Avec adaptateur d'attache
rapide et attache rapide

Combinaisons



Combinaison
Avec attache balancier et
attache rapide



Solution en sandwich
Avec adaptateur d'attache
rapide et attache rapide

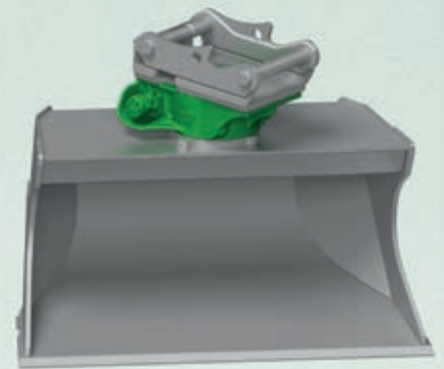

Montage direct
Pour le montage direct sur
le godet



Avec éclisses
Avec éclisses pour montage
direct. En option avec passage à attache rapide
huile tournant



Combinaison
Avec attache balancier et



Solution en sandwich
Avec adaptateur d'attache
rapide et attache rapide



Montage direct
Pour le montage direct
sur le godet

Le sandwich – la solution

La solution en sandwich HKS permet, par exemple, d'équiper le TILTROTATOR d'un adaptateur d'attache rapide au lieu d'une attache balancier fixe, le conducteur de la pelle pouvant ainsi utiliser le TILTROTATOR comme un outil porté normal. On peut continuer à utiliser le dispositif d'attache rapide du bas pour changer l'outil porté.

GESTION DU PARC D'ENGINS. Le produit HKS s'utilise pour l'ensemble de votre parc d'engins.

OUTILS PORTÉS. Les outils portés existants peuvent continuer à être utilisés sans modification. En même temps, tous les outils portés courants peuvent être combinés au produit HKS pour tous les engins porteurs.

AUTONOMIE. L'engin porteur peut être conduit par du personnel non formé et n'ayant aucune expérience du TILTROTATOR/ROTOBOX/XTRATILT.

AUCUNE PERTE DE FORCE DE PÉNÉTRATION. Le produit HKS peut, au besoin, être démonté, permettant ainsi d'utiliser l'engin porteur avec l'outil en montage direct et à pleine puissance.

RÉDUCTION DU POIDS. Si l'effort de levée est trop élevé pour l'engin porteur, le produit HKS peut être démonté pour s'adapter à ces conditions extrêmes.

DISPOSITIF D'ATTACHE RAPIDE. Il est possible d'utiliser et de combiner des systèmes d'attache rapide mécaniques, mais aussi entièrement hydrauliques. On peut également utiliser deux systèmes différents en même temps.

« TILTROTATOR » modulaire

En combinant un ROTOBOX ou un XTRATILT en sandwich, vous disposez d'un TiltRotator flexible et modulaire.

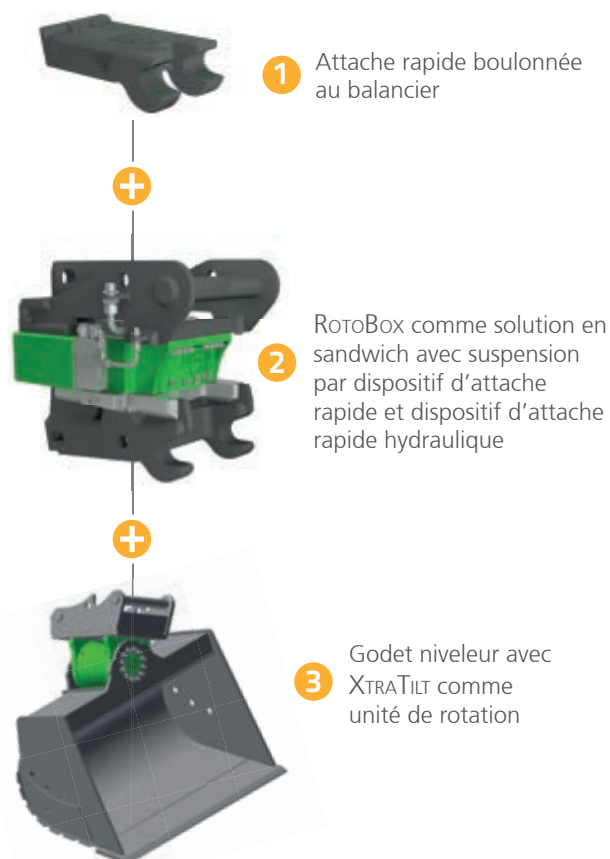

La solution en sandwich – échangeable au choix

Vous trouvez ici quelques exemples de la flexibilité que vous apporte la solution en sandwich. Vous êtes à tout moment en mesure d'utiliser l'outil parfaitement adapté à la tâche à réaliser. Combinaison avec ou sans produits HKS.



1 Attache rapide boulonnée au balancier



XTRATILT



ROTOBOX



TILTROTATOR

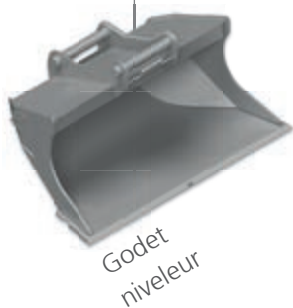

Godet niveleur



Grappin

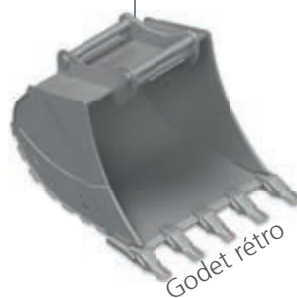

Godet rétro



Dent défonceuse

TILTROTATOR



Autres angles de rotation intermédiaires disponibles sur demande.

- › Pivotement et rotation sans fin simultanées de 2 x 55°
- › La solution pour positionner des outils portés dans la zone d'action de l'engin et pour pouvoir l'y maintenir
- › Meilleure exploitation des engins et donc réduction des coûts grâce au **TILTROTATOR**

Grâce au TILTROTATOR, vous pouvez simultanément pivoter et faire tourner sans fin votre outil porté dans les deux sens à $\pm 55^\circ$ (et plus sur demande). Ces deux fonctions vous permettent un positionnement tridimensionnel rapide et précis. Vous améliorez ainsi votre efficacité et votre productivité.

Grâce à son unité de rotation compacte et robuste, le TILTROTATOR constitue une alternative incomparable aux versions à vérin classiques, larges et sensibles aux pannes. Pour le TILTROTATOR, un XTRATILT optimisé à couple de rotation étendu et hauteur réduite est utilisé.

Détails

- ✓ Angle de rotation standard de 2 x 55° (et plus sur demande)
- ✓ Couple de maintien jusqu'à 90 000 Nm
- ✓ Couple de rotation jusqu'à 43 000 Nm
- ✓ Disponible en 10 versions jusqu'à un poids d'engin porteur de 55 t
- ✓ Jusqu'à 8 rotations par minute
- ✓ Conception modulaire



L'excavation en déport
maîtrisée avec perfection et efficacité.

Tirez le meilleur parti de votre engin
– quelle que soit la position !



Moins de
consommation

—
plus de
puissance



Photo : Erwin Bauer



Avantages produit

Meilleure exploitation des engins

- ✓ Largeur de travail optimisée permettant le montage d'outils moins larges et plus légers pour un poids encore plus faible et une excavation plus précise
- ✓ Rayon d'action plus grand en position
- ✓ Angle de rotation plus grand
- ✓ Montage de l'outil porté avec dispositif d'attache rapide, quelle que soit la position de l'engin porteur
- ✓ Plus grande mobilité de vos outils portés en améliorant l'utilisation

Indispensable pour les travaux d'aménagement paysager, la pose de conduites et les travaux publics

Réduction des coûts de chantier

- ✓ Moins de déplacement d'engins économisant du temps, du carburant et réduisant l'usure
- ✓ Réduit les temps d'immobilisation grâce à un besoin en entretien faible et un graissage moins important
- ✓ Exploitation à plein régime de l'engin augmentée de jusqu'à 40 % réduisant la durée d'amortissement
- ✓ Équipement ultérieur d'engins existants aisé grâce à sa compatibilité avec n'importe quel dispositif d'attache rapide et n'importe quel engin porteur
- ✓ Accessibilité maximale et maintien précis des positions de travail prises
- ✓ Réalisation de plus de travail dans le même temps



Exploitation
de votre engin
augmentée de jusqu'à
40 %

La différence qui fait la différence

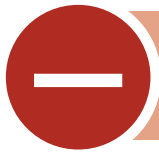

Modèles classiques

Vérin dépassant et gênant. Problèmes durant les excavations

Endommagement du vérin par terre, pierres et salissure

Regraissage/huilage du palier de vérin nécessaire

Palier sensible et nécessitant un entretien

Angle de rotation limité et couple de rotation dépendant de l'angle

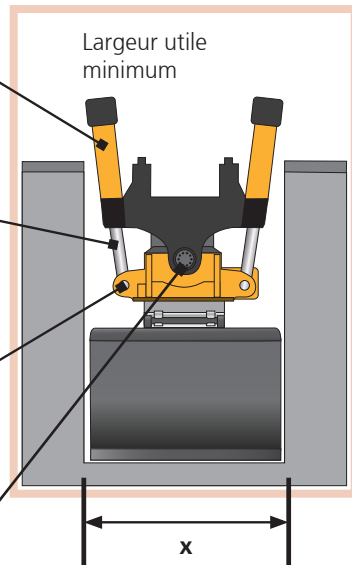

HKS TILTROTATOR

MIEUX SANS VÉRIN



Largeur utile minimum

Largeur totale réduite, compact, robuste, insensible à la salissure, puissant

Plus grande accessibilité grâce à de plus grands angles de rotation

Faibles coûts de maintenance grâce à des cycles d'entretien longs

Paliers lisses résistants, inusables

Couple de rotation constant quel que soit l'angle

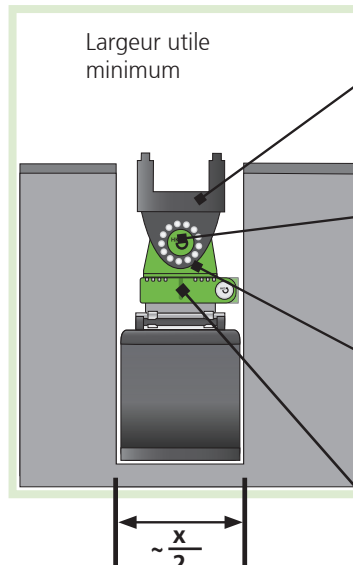

Représentation simplifiée



Modèles classiques

Lors de la rotation, le vérin dépassant est dissimulé dans la tranchée lorsqu'il plonge, le conducteur de la pelle ne peut donc pas voir si le vérin érafle le mur. Le vérin de cette version est donc gênant !

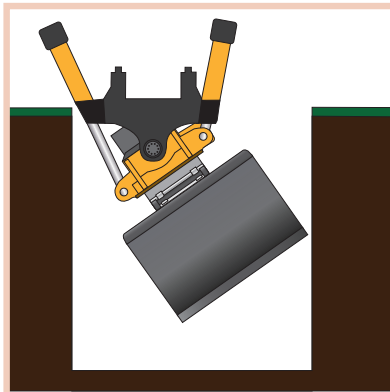

HKS TILTROTATOR

MIEUX SANS VÉRIN



Sans vérin, on ne rencontre aucune difficulté au moment de plonger. Le conducteur de la pelle peut entièrement se concentrer sur son travail.



Représentation simplifiée



Les vérins sont inappropriés lorsque l'on manque de place. Avec le HKS TiltRotator, vous vous concentrez sur votre travail et pas sur le vérin.



Ne pose aucun problème au TiltRotator de HKS grâce à son angle de rotation plus grand.

Accessibilité des différentes positions de travail

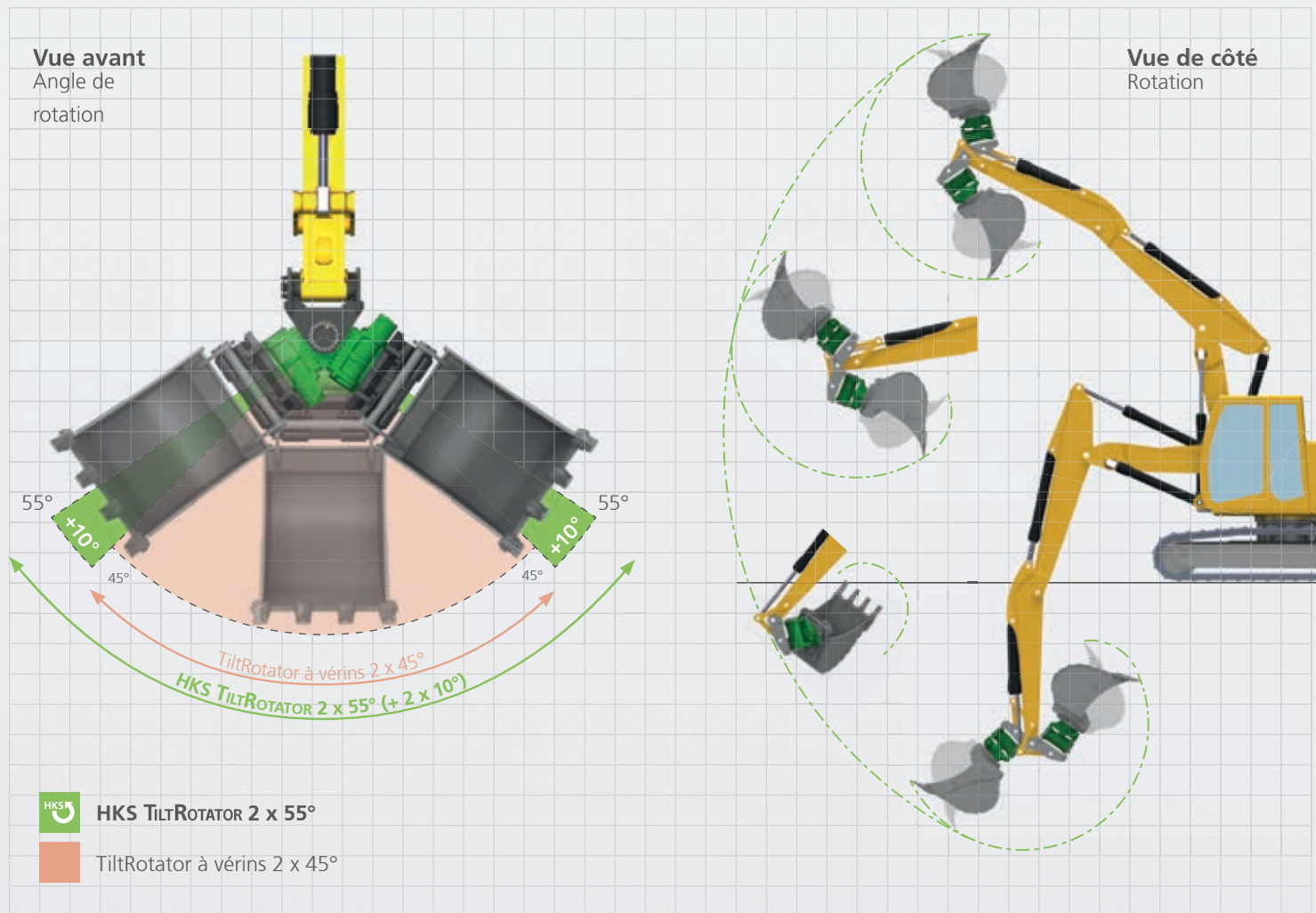

ROTOBOX



- › Rotation sans fin dans les deux sens
- › Le **ROTOBOX** pour positionner et maintenir des outils portés
- › Encore plus de liberté de mouvement grâce à un plus grand rayon d'action
- › Possibilité d'utiliser des outils moins larges grâce à la nouvelle largeur totale plus faible

Avec le ROTOBOX, vous étendez votre rayon d'action de 360°. Vous travaillez ainsi avec une plus grande flexibilité et pouvez vous atteler à de nouveaux domaines. Avec le passage à huile tournant disponible en option, les outils hydrauliques ayant un très grand besoin en huile peuvent, eux aussi, être utilisés de manière optimale. Avec la collaboration de nos spécialistes des ventes, trouvez le RotoBox adapté à vos applications spéciales.

Détails

- ✓ Couple de rotation jusqu'à 12 000 Nm
- ✓ Jusqu'à 8 rotations par minute
- ✓ Pression de service jusqu'à 175 bar
- ✓ Disponible en 7 tailles jusqu'à un poids d'engin porteur de 55 t



Vous trouverez toutes les vidéos actuelles sur :

▶ www.hks-partner.com



Flexible et robuste

ROTOBox

Le RotoBox de génération actuelle repose sur une conception entièrement nouvelle. Elle se caractérise par une hauteur totale et un poids nettement plus faibles, de même que par une durée de vie maximisée. La largeur totale a été, elle aussi, optimisée et permet à présent le montage d'outils moins larges et donc plus légers.

Les deux passages à huile tournants d'un débit pouvant atteindre 500 l/min apportent encore davantage de flexibilité. Sélectionnez selon votre cas d'application notre version standard pour un poids et une consommation de carburant réduits, ou le passage à huile tournant grand format pour une plus grande puissance.

Avantages produit

✓ Travail précis :

Maintien exact de la position prise grâce à un engrenage ayant très peu de jeu et des couples de maintien élevés

✓ Grande flexibilité :

Compatible avec n'importe quel dispositif d'attache rapide et engin porteur et possibilité d'utiliser des outils moins larges grâce à la nouvelle largeur totale.

✓ Travail plus rapide :

Grâce à un rayon de rotation sans fin de 360°, vos outils peuvent être amenés dans un nombre beaucoup plus grand de positions différentes. En faisant tourner le godet, on peut par exemple rapidement passer d'un godet rétro à un godet chouleur.

✓ Longue durée de vie :

La fonte d'acier haute rigidité et le réducteur à vis sans fin tournant dans de la graisse permettent de minimiser les temps d'immobilisation et de garantir l'utilisation maximale de votre engin.

✓ Économies :

Aucun crochet motorisé supplémentaire nécessaire pour les outils hydrauliques.



Avantages produit

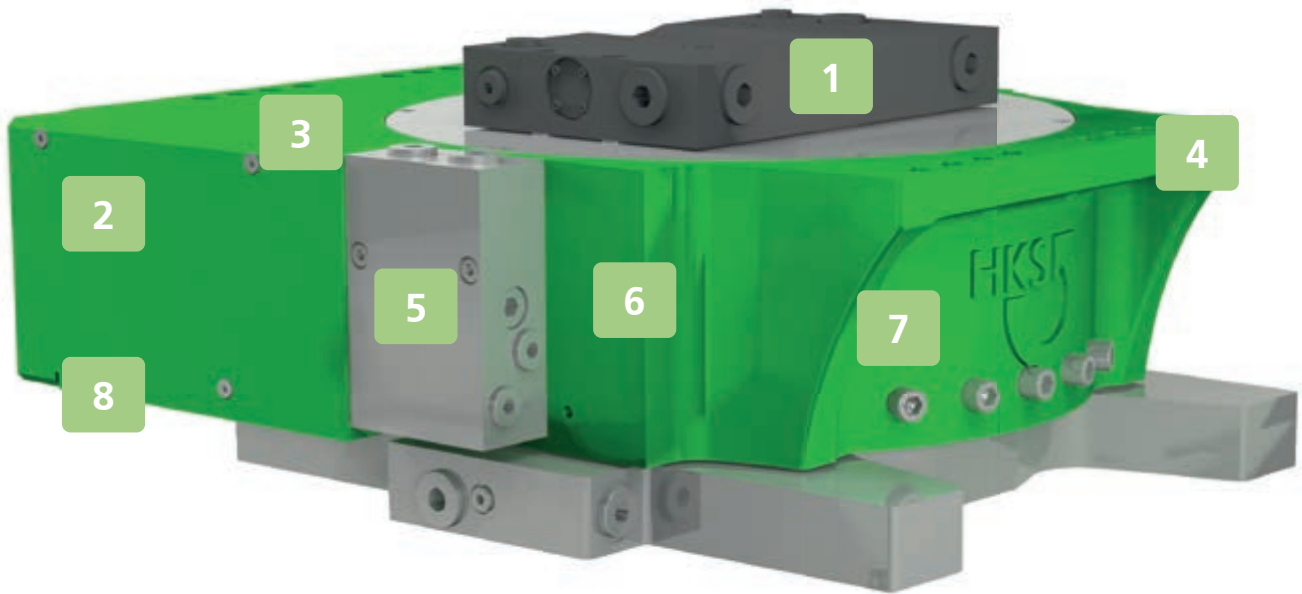

1

Le RoroBox est disponible équipé en série de deux passages à huile tournants différents : pour un poids réduit (standard) ou pour une plus grande puissance (XL). Également disponible sans passage à huile tournant.

2

Le moteur hydraulique est intégré dans le carter et ainsi parfaitement protégé.

3

Carter en fonte d'acier haute rigidité réduisant le poids et garantissant une grande durabilité.

4

Les trous borgnes situés dans le carter ont été remplacés par des alésages traversants, ce qui facilite grandement le montage et le démontage d'entraînements de rotation et autres accessoires éventuels.

5

Le RoroBox est équipé en série de régulateurs de débit et de limiteurs de pression : on n'a donc plus besoin de réduire la pression du système hydraulique de la pelle.

6

Le déplacement du logement de la roue de vis sans fin a permis de réduire la hauteur totale et donc, de réduire le poids.

7

La roue de vis sans fin en alliage de bronze haute rigidité fournit résistance et puissance.

8

Sur le RB 60 et le RB 120, le moteur hydraulique est monté dans l'axe, ce qui permet de réduire la largeur et donc, d'utiliser des outils portés encore moins larges de manière rentable.

Un maximum de puissance

500
l/min



PASSAGE À HUILE TOURNANT HKS

Détails

- › 2 tailles disponibles (standard + XL)
- › 5 canaux jusqu'à 500 l/min
- › Passage à courant tournant en option
- › Pression de service jusqu'à 350 bar

Le passage à huile tournant HKS à grande section permet d'alimenter les outils hydrauliques en huile avec un débit pouvant atteindre 500 l/min (différence de pression $\Delta p = 10$ bar, (HLP 46 30 °C)*).

Le passage à huile tournant HKS est le seul à fournir à votre outil porté le débit fourni par votre engin porteur avec une différence de pression très faible. Vos outils fonctionnent ainsi à pleine puissance.

Ne faites aucune concession et faites confiance aux produits HKS. Le concept unique et le procédé de fabrication spécial permettent d'obtenir des canaux de section particulièrement grande pour un passage plus élevé et une perte de puissance faible. Les différents débits peuvent être distribués avec flexibilité via des branchements multiples. On peut ainsi adapter et installer les conduites de manière optimale selon l'engin porteur utilisé. Disponible avec 5 canaux d'huile (2 pour le dispositif d'attache rapide, 2 pour l'outil porté, 1 pour la conduite d'huile de fuite) et un passage à courant tournant.

Solutions spéciales avec 3, 6 ou 7 canaux et plus

Avantages produit

- ✓ Puissance maximale pour vos outils portés hydrauliques
- ✓ Composants résistants à l'usure et de qualité supérieure
- ✓ Pression de service de votre outil porté jusqu'à 350 bar
- ✓ Débit jusqu'à 500 l/min avec différence de pression très faible
- ✓ Compatibilité optimale avec tous les dispositifs d'attache rapide
- ✓ Passage à courant tournant avec jusqu'à 12 branchements de 2 ampères chacun
- ✓ Disponible en option pour la catégorie de pelle 1-27 t avec passage à huile tournant en version standard ou extra large (XL)

Notre service commercial doit être consulté en cas d'utilisation d'outils portés hydrauliques (fraises, marteaux ou autre).



Passage à huile tournant standard

- ✓ Économie de poids
- ✓ Débit extrêmement efficace pouvant atteindre 52 l/min avec un poids faible
- ✓ Compatible avec le nouveau RotoBox
- ✓ Disponible pour les mini-pelles à partir de 1 t
- ✓ Pression de retenue minimale, même avec de l'huile hydraulique visqueuse HLP 46 à 30 °C
- ✓ Passage à courant en option (4 + 1 canaux)

Passage à huile tournant pour RotoBox	RB 30	RB 60	RB 120	RB 200	RB 270
Catégorie de pelle (t)	1-3,5	3-6	5-12	11-20	19-27
Poids [kg]	7,5	13	10,5	10,5	10,5
Débit avec différence de pression $\Delta p = 10$ bar (HLP 46 30 °C)*	42 [l/min]	52 [l/min]	52 [l/min]	52 [l/min]	52 [l/min]



Passage à huile tournant à grande section (XL)

- ✓ Compatible avec le nouveau RotoBox
- ✓ Un débit incroyable pour un travail d'une grande puissance
- ✓ Disponible à partir de la catégorie de pelle de 5 t
- ✓ Pression de retenue minimale, même avec de l'huile hydraulique visqueuse HLP 46 à 30 °C
- ✓ De série avec préparation pour passage de courant (5 + 1 canaux)

Passage à huile tournant pour RotoBox	RB 120	RB 200	RB 270	RB 380	RB 550
Catégorie de pelle (t)	5-12	11-20	19-27	26-33	32-55
Poids [kg]	22,9	35,5	57,2	Sur demande	245
Débit avec différence de pression $\Delta p = 10$ bar (HLP 46 30 °C)*	130 [l/min]	160 [l/min]	200 [l/min]	Sur demande	500 [l/min]

*) Les chutes de pression indiquées ont été mesurées lors de l'écoulement à travers le passage tournant dans un sens. Il n'est pas tenu compte des chutes de pression intervenant avec des accessoires tels que vis ou tuyauteries souples. Les poids sont tous indiqués sans bride d'adaptation, sans couvercle et sans jeu de vis.

XTRATILT



- › Rotation jusqu'à 2 x 90°
- › **XTRATILT** pour positionner et maintenir des outils portés
- › Un axe de déplacement supplémentaire pour une diversité et une flexibilité accrues

Notre expérience de longue date et l'innovation ont rendu le XTRATILT encore plus robuste, plus fiable et plus durable. Les racleurs spéciaux situés des deux côtés de la série XTRATILT empêchent la saleté de pénétrer dans son carter, lui permettant donc de se passer de tout entretien. Les coûts de maintenance peuvent ainsi être nettement réduits.

Avec la collaboration de nos spécialistes des ventes, trouvez le XtraTilt adapté à vos applications spéciales.

Détails

- ✓ Angle de rotation standard : 100°/140°/180°
- ✓ Couple de maintien jusqu'à 165 000 Nm
- ✓ Pression de service jusqu'à 250 bar
- ✓ 49 versions en 18 tailles jusqu'à un poids d'engin porteur de 100 t
- ✓ Autres angles de rotation disponibles sur demande



Avantages produit

- ✓ **Fonctionnement sans entretien :**
Aucun graissage ni réglage nécessaire
- ✓ **Flexibilité illimitée :**
Compatible avec n'importe quel dispositif d'attache rapide et n'importe quel engin porteur
- ✓ **Moins d'excavation de matière :**
Possibilité d'utiliser des outils moins larges, réduisant ainsi nettement la largeur utile
- ✓ **Travail plus précis :**
Maintien exact de la position prise grâce à des couples de maintien élevés et à une fabrication précise
- ✓ **Couple de rotation/maintien constant :**
Quel que soit l'angle de travail.
- ✓ **Durabilité :**
Protection contre l'usure et la corrosion grâce à des procédés de fabrication, de recuit et de trempe spéciaux fournissant une précision de forme extrême



BVC 1-11 t

- ✓ Qualité durable avec des godets pivotants pour les catégories de pelles allant jusqu'à 11 t
- ✓ Angles de rotation disponibles de 100°, 140° et 180°



BVD 1-16 t

Comparaison avec le BVC à puissance égale :

- ✓ Encombrement faible
- ✓ Parfaitement compatible avec tous les dispositifs d'attache rapide courants
- ✓ Indépendant du système hydraulique de la pelle grâce à un clapet de maintien de charge en montage direct
- ✓ Uniquement disponible avec un angle de rotation de 180°

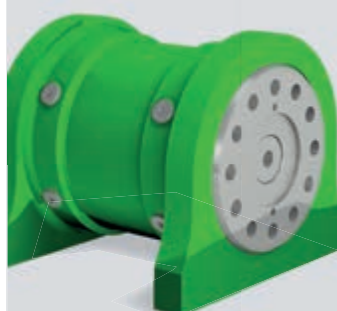

BVE 10-100 t

- ✓ Pression de service jusqu'à 250 bar
- ✓ Conçu pour les médias biodégradables (joints d'étanchéité doubles)
- ✓ Arbre renforcé

Vous trouverez toutes les vidéos actuelles sur :

▶ www.hks-partner.com

Les différences se cachent dans les détails

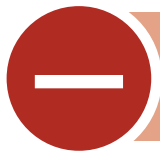

Godet à vérin linéaire

Uniquement compatible avec les godets de curage

Endommagement du vérin par terre, pierres et saleté

Regraissage/huilage du palier de vérin nécessaire en permanence

Tête pivotante avec paliers devant être graissés, montage compliqué

Avec le temps, les éléments d'accrochage détériorés par l'usage doivent être remplacés

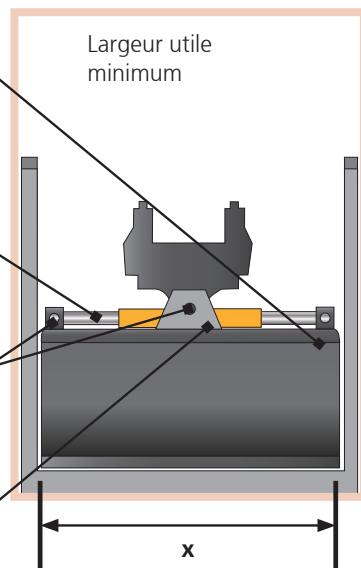

HKS XTRA TILT

MIEUX SANS VÉRIN

Largeur utile minimum

Résistant, robuste, protégé, puissant

Plus grande accessibilité grâce à de plus grands angles de rotation jusqu'à $2 \times 90^\circ$

Aucun entretien permettant d'économiser des coûts de maintenance

Compact, compatible avec n'importe quel godet et outil

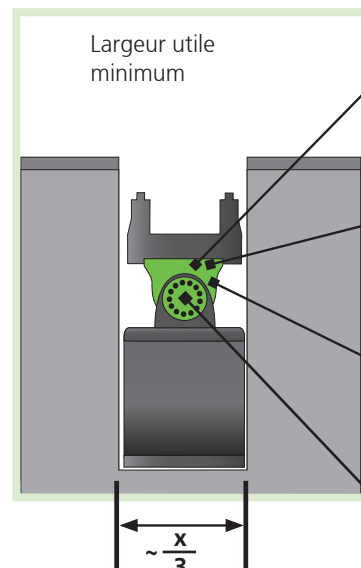

Représentation simplifiée

Conçu pour les conditions difficiles

Sa **conception en 4 parties** en matériaux de qualité supérieure et sa fabrication haute précision font du XTRATILT l'un des entraînements rotatifs les plus robustes de sa catégorie.

Idéal pour une utilisation en continu

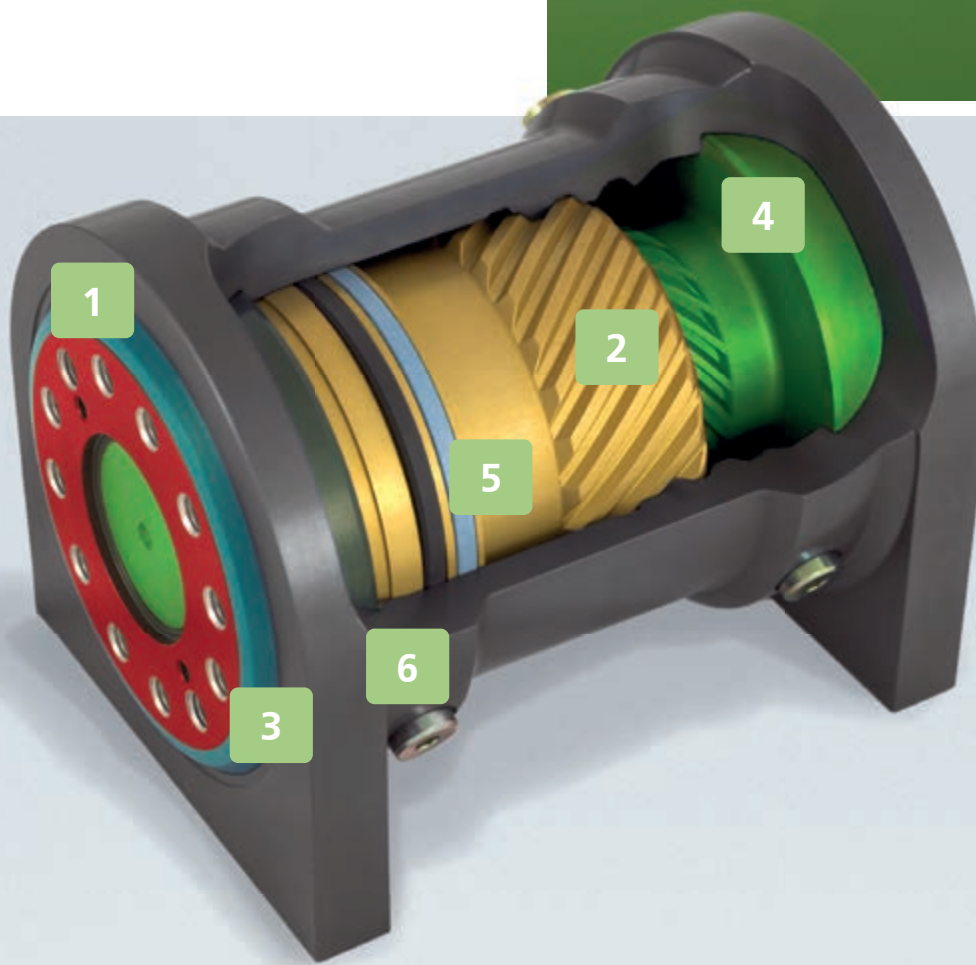

Avantages produit

1

Flasque d'extrémité avec palier lisse, filet de fixation et racleur spécial des deux côtés

2

Engrenages couplés d'une précision de fabrication extrême

3

Centrage d'entraînement des deux côtés pour une répartition des forces optimale

4

Arbre avec moyeu-flasque et palier lisse tout-en-un

5

Piston trempé en surface avec élément de guidage

6

Carter trempé et anticorrosion avec fixation sur pieds en version vissée ou soudée

Notre SAV

Coordonnées :

- ▶ service@hks-partner.com
- ▶ T +49 6053 6163-619

Sur place et rapide

Vous pouvez toujours être sûr de disposer d'un produit HKS de qualité. Nous nous sommes également fixé comme objectif de mettre en œuvre de manière convaincante les fonctionnalités dont vous pouvez avoir besoin pour votre travail quotidien.

Notre équipe de SAV vous assistera volontiers personnellement et rapidement sur place si vous avez besoin d'aide. Nous proposons ce service dans toute l'Allemagne.

Chaque produit HKS étant conçu et fabriqué spécialement pour vous, nous savons exactement quelles pièces ont été utilisées. Si vous avez donc besoin de détails concernant l'un de nos produits, nous pourrions rapidement vous aider et changer les pièces concernées.

Nos équipes commerciales et du SAV vous conseilleront volontiers à ce sujet sur place.

En hiver, vous pouvez par exemple profiter de nos promotions maintenance. Nous proposons directement une maintenance complète et un échange des pièces d'usure pour que vous puissiez travailler chaque jour sans difficulté.

Nous mettons un point d'honneur à ce que vous soyez satisfaits de nos produits.

Faites la connaissance de notre équipe Compétences.



La construction allemande moderne d'engins

Au moment où nous posons la première pierre de l'actuelle HKS Dreh-Antriebe GmbH, nous empruntons de nouvelles voies sur le marché de la construction mécanique. Depuis 1970, il n'existe qu'un seul nom absolument digne de confiance dans le domaine des composants et systèmes hydrauliques, pneumatiques et mécaniques : HKS, le spécialiste en matière de qualité, de sécurité et de performance inégalées.

À cette époque comme aujourd'hui, l'objectif premier de ses fondateurs consistait à trouver une solution adaptée au client pour faire tourner et pivoter des masses. Depuis 50 ans, HKS Dreh-Antriebe GmbH développe, conçoit, produit et commercialise des entraînements hydrauliques et pneumatiques compacts permettant de faire tourner et pivoter des masses. Celles-ci sont déplacées de manière accélérée, freinée et précise, et maintenues, pour des clients actifs dans des secteurs industriels très variés.

Nous développons des entraînements robustes spécialement conçus pour les entrepreneurs de BTP et les fabricants d'engins de chantier et d'outils portés qui sont adaptés aux conditions les plus difficiles.

Chacun de nos entraînements rotatifs est développé, produit et monté dans nos ateliers. Nos machines CNC ultramodernes, mais aussi nos machines conventionnelles nous permettent de produire un entraînement rotatif de qualité et durable à partir d'une seule pièce brute. Nous fabriquons entièrement en interne et nous fournissons uniquement certains composants – tels que des joints d'étanchéité – en externe.

Nous sommes convaincus que la qualité mondialement reconnue de nos entraînements rotatifs ne peut être atteinte qu'en les produisant et en les montant dans nos propres ateliers.

Vous pourrez vous convaincre vous-même de l'importance que nous portons au « made in Germany » en venant visiter nos sites de production. Nous vous expliquerons alors volontiers notre processus de développement qui va de la conception jusqu'au SAV.

HKS – nous faisons tourner le monde



Site 2
Wächtersbach-Aufenu
Zone industrielle « In den Pflanzenländern »



De nombreuses années d'expérience – des clients enchantés



HPM GmbH – Goslar

M. Winter, conducteur chez H.P.M. Straßen- und Tiefbau GmbH nous donne son avis : « L'avantage est clairement que les produits HKS sans vérin facilitent énormément le travail. Nous avons installé un TR-K 60, pas uniquement pour sa grande flexibilité, mais aussi pour le fait que le TiltRotator ne nécessite aucune maintenance. »



Immo Herbst GmbH – Frankfurt/Main

Till Kuhlig déclare à propos du nouveau TiltRotator : « Outre le SAV performant et le montage simple et aisé, le fait que le TiltRotator permette de travailler à des endroits étroits et difficiles d'accès a été pour nous un argument décisif. L'important lorsqu'on l'utilise dans le domaine jardinier-paysagiste, c'est de ne pas trop déplacer l'engin, par exemple sur la pelouse, pour ne pas endommager les plantations, ce que l'on arrive très bien à faire avec le TiltRotator. »

Veuillez nous indiquer la référence de la commande dans votre demande soit par e-mail, fax ou téléphone.

Vos coordonnées :

Société : _____
 Nom : _____
 Rue : _____
 Code postal/lieu : _____

Tél. : _____
 Fax : _____
 E-mail : _____
 Web : www._____

Produit

<input type="checkbox"/> BVC	<input type="checkbox"/> BVD	<input type="checkbox"/> BVE	<input type="checkbox"/> BVF
------------------------------	------------------------------	------------------------------	------------------------------

Angle de rotation :

100°
 140°
 180°

Solo Éclisses Combinaison

Passage à huile XtraFlow

RB Solo RB-K

Passage à huile tournant standard
 Passage à huile tournant XL
 Passage à courant tournant

TR Solo TR-K

Angle de rotation : 110°

Passage à huile tournant standard
 Passage à huile tournant XL
 Passage à courant tournant

Informations techniques sur l'attache balancier

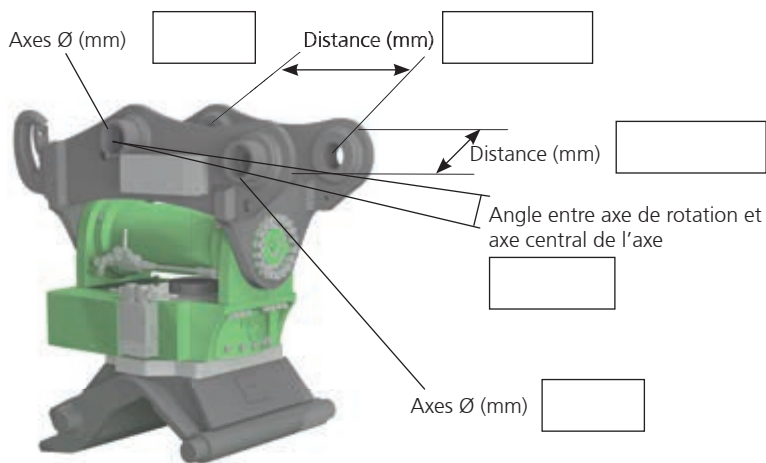

Consommables (liquide hydraulique)

Remarques :

Informations pelle hydraulique/engin porteur

Fabricant :

Modèle :

Année de fabrication : Tonnage :

N° de série :

Tension : 12 V 24 V

Nombre de circuits hydrauliques libres sur le balancier :

Circuit rotation grappin Proportionnel Noir/blanc

Circuit marteau cisaille Proportionnel Noir/blanc

2° circuit rotation grappin Proportionnel Noir/blanc

Conduite de marteau disponible ? Oui Non

Vérin de marteau disponible ?

Mécanique avec robinet à boisseau

Commutation électrique

Conduite d'huile de fuite ?

Oui, montée : Gauche Droite

Non

Clapet de maintien de charge (recomm. pour mini-pelle <5 t)?

Oui Non

Circuit hydraulique pour dispositif d'attache rapide disponible ?

Oui Non

Modèle de dispositif d'attache

rapide actuellement installé :

Solution en sandwich désirée Oui Non

Deuxième modèle de

dispositif d'attache rapide :

Mécanique Hydraulique Entièrement hydraulique

Informations sur les applications

Des outils portés hydrauliques sont-ils utilisés ? Oui Non

Si oui, lesquels :

Garantie limitée pour les éléments de marteau et de fraise : veuillez consulter le service commercial.

De combien de circuits hydrauliques avez-vous besoin pour l'outil ?

1 circuit hydraulique Huile de fuite Oui Non

2 circuits hydrauliques Huile de fuite Oui Non

Caractéristiques techniques

TILTROTATOR



TILTROTATOR	TR 20		TR 35		TR 60		TR 90			TR 120		
Catégorie de pelle (t)	2,0-2,5		2,4-3,5		3-6		5,5-9			8-12		
Modèle de passage à huile tournant	-	Standard	-	Standard	-	Standard	-	Standard	XL	-	Standard	XL
Débit passage à huile tournant avec différence de pression $\Delta p = 10$ bar (HLP 46 30 °C)* [l/min]	-	42	-	42	-	52	-	52	130	-	52	130
RotoBox correspondant	RB 30		RB 30		RB 60		RB 120			RB 120		
Poids RotoBox sans passage tournant [kg]	À partir de 40		À partir de 40		À partir de 78		À partir de 110			À partir de 110		
Poussée axiale admissible max. [N]	95 000		95 000		100 000		160 000			160 000		
Poussée radiale admissible max. [N]	48 000		48 000		95 000		140 000			140 000		
Couple de rotation à 175 bar [Nm]	810		810		1 350		3 500			3 500		
Tr/min à l/min avec max. 175 bar	8 à 28 l/min		8 à 28 l/min		8 à 28 l/min		8 à 45 l/min			8 à 45 l/min		
Largeur de godet max. recomm.	1 100		1 200		1 400		1 500			1 600		
BVC-R correspondant	BVC-R 90		BVC-R 100		BVC-R 110		BVC-R 130			BVC-R 140		
Angle de rotation	110°		110°		110°		110°			110°		
Quantité d'huile nécessaire pour temps de rotation de 6 s	3 l/min		5 l/min		7 l/min		15 l/min			21 l/min		
Volume d'absorption [dm³]	0,288		0,413		0,63		1,44			2,03		
Couple de rotation à 210bar[Nm]	1 700		2 600		3 500		8 500			10 000		
Couple de maintien à 210bar[Nm]	5 000		7 500		11 000		20 000			22 000		
Poids [kg]	27		35		58		80			99		
Dimensions												
A [mm]	176		176		200		251			251		
B [mm]	112		112		145		180			180		
F [mm]	193	223	198	228	222	254	264	294	307	266	296	309
G [mm]	263	293	273	303	307	339	378	401	414	378	408	421
L [mm]	301		353		484		480			540		
Poids total TR sans passage à huile tournant [kg]	À partir de 67	À partir de 89	À partir de 75	À partir de 97	À partir de 135	À partir de 171	À partir de 190	À partir de 221	À partir de 262	À partir de 209	À partir de 240	À partir de 280

Livraisons et prestations effectuées exclusivement sur la base de nos conditions générales.
Valeurs exactes dans les dessins techniques ou dans le mode d'emploi de votre entraînement.

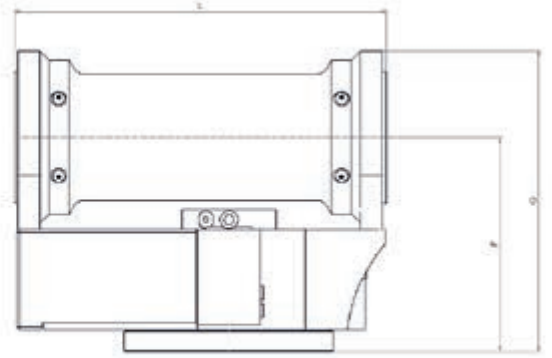
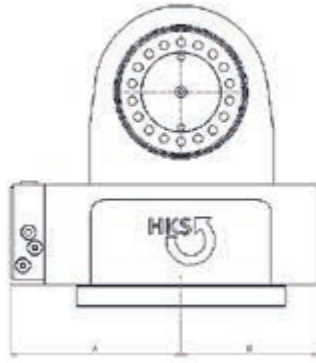

TR 150			TR 200			TR 270			TR 380	TR 550		
11-15			14-20			19-27			24-33	32-55		
-	Standard	XL	-	Standard	XL	-	Standard	XL				
-	52	160	-	52	160	-	52	200	Sur demande	500		
RB 200			RB 200			RB 270			RB 380	RB 550		
À partir de 159			À partir de 159			À partir de 260			Sur demande	Sur demande		
210 000			210 000			400 000						
180 000			180 000			250 000						
4 700			4 700			8 000						
6 à 45 l/min			6 à 45 l/min			6 à 55 l/min						
1 700			2 000			Sur demande			Sur demande	Sur demande		
BVC-R 140 (version plus puissante)			BVC-R 160			BVC-R 200						
110°			110°			110°						
21 l/min			26 l/min			44 l/min						
2,08			2,53			4,32						
10 500			15 000			21 000						
28 000			38 000			52 000						
122			145			204						
268			268			292					Sur demande	Sur demande
215			215			280						
296	328	340	305	337	349	333	335	391				
415	447	459	441	473	485	476	478	534				
585			585			726						
À partir de 281	À partir de 319	À partir de 390	À partir de 304	À partir de 342	À partir de 410	À partir de 464	À partir de 518	À partir de 654				

*) Les chutes de pression indiquées ont été mesurées lors de l'écoulement à travers le passage tournant dans un sens. Il n'est pas tenu compte des chutes de pression intervenant avec des accessoires tels que vis ou tuyauteries souples.

Les poids sont tous indiqués sans attache rapide, sans attache balancier, sans bride d'adaptation, sans couvercle et sans jeu de vis.

Caractéristiques techniques

ROTOBox



RotoBox	RB 30		RB 60		RB 120		
Catégorie de pelle (t)	1-3,5		3-6		5-12		
Modèle de passage à huile tournant	-	Standard	-	Standard	-	Standard	XL
Débit passage à huile tournant avec différence de pression $\Delta p = 10$ bar (HLP 46 30 °C)*	-	42 [l/min]	-	52 [l/min]	-	52 [l/min]	130 [l/min]
Poids RotoBox sans passage tournant [kg]	À partir de 40		À partir de 78		À partir de 110		
Poussée axiale admissible max. [N]	95 000		100 000		160 000		
Poussée radiale admissible max. [N]	48 000		95 000		140 000		
Couple de rotation à 175 bar [Nm]	810		1 350		3 500		
Tr/min à l/min avec max. 175 bar	8 à 28 l/min		8 à 28 l/min		8 à 45 l/min		
Largeur de godet max. recommand. [mm]	1 200		1 400		1 700		
Dimensions							
A [mm]	176		200		251		
B [mm]	112		145		180		
C [mm]	255		290		265	400	
D [mm]	290		275		265	360	
E [mm]	425		481		530		
H1 [mm]	30		32		30	43	
H2 [mm]	106		129		151		
H3 [mm]	146	172	188	198	201	206	231

Livraisons et prestations effectuées exclusivement sur la base de nos conditions générales.
Valeurs exactes dans les dessins techniques ou dans le mode d'emploi de votre entraînement.

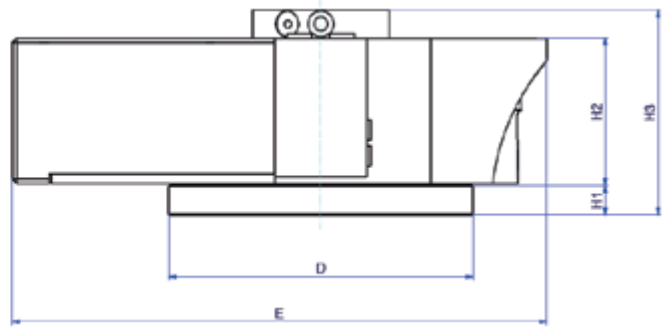
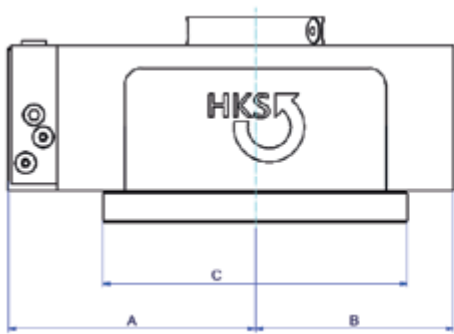

RB 200			RB 270			RB 380	RB 550
11-20			19-27			26-33	32-55
-	Standard	XL	-	Standard	XL	Sur demande	
-	52 [l/min]	160 [l/min]	-	52 [l/min]	200 [l/min]	Sur demande	500 [l/min]
À partir de 159			À partir de 260			À partir de 500	~800
210 000			400 000			520 000	850 000
180 000			250 000			310 000	500 000
4 700			8 000			12 500	12 000
6 à 45 l/min			6 à 55 l/min			6 à 80 l/min	5 à 82 l/min
1 800			2 000			Sur demande	2 600
268			292			375	355
215			280			375	300
330			380			600	880
330			380			600	600
580			721			-	320
32			2			-	400
165			185			260	400
197	222	251	187	212	290	-	-

*) Les chutes de pression indiquées ont été mesurées lors de l'écoulement à travers le passage tournant dans un sens. Il n'est pas tenu compte des chutes de pression intervenant avec des accessoires tels que vis ou tuyauteries souples. Les poids sont tous indiqués sans attache rapide, sans attache balancier, sans bride d'adaptation, sans couvercle et sans jeu de vis.

Caractéristiques techniques XTRATILT

Dimensions XTRATILT	100		115		125*		130		160		180				
Catégorie de pelle (t)	< 1,8		1,8-3,8		3-5,5		4-6,8		6,5-9		8,5-11				
Série XTRATILT BV	C	D	C	D	C	D	C	D	C	D	C				
Couple de maintien [Nm]	2 100		4 300		6 600		11 000		17 500		16 500				
Pression de service [bar]	190		190		190		190		Sur demande	190		190			
Angle de rotation	100°	140°	180°	178°	100°	140°	180°	178°	100°	140°	180°	178°	100°	140°	180°
Volume d'absorption [dm³]	0,18	0,25	0,323	0,296	0,284	0,399	0,513	0,527	0,385	0,538	0,693	0,84	0,58	0,813	1,045
Poids [kg]	19	21	22	26	42	47	52	43	51	57	62	61	59	64	70
A [mm]	150		190		220		220		300		290		332		
B [mm]	152		179		187		192		266		273		290		
C [mm]	197	221	245	205	264	306	344	275	267	305	345	275	267	305	345
									275			275	291	337	383
													360	319	371
															423

Dimensions BVC 140 et BVC 225 disponibles sur demande.

*) Fabrication sur demande

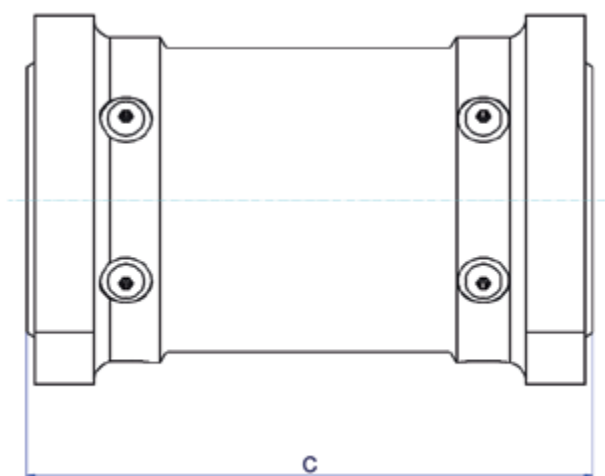
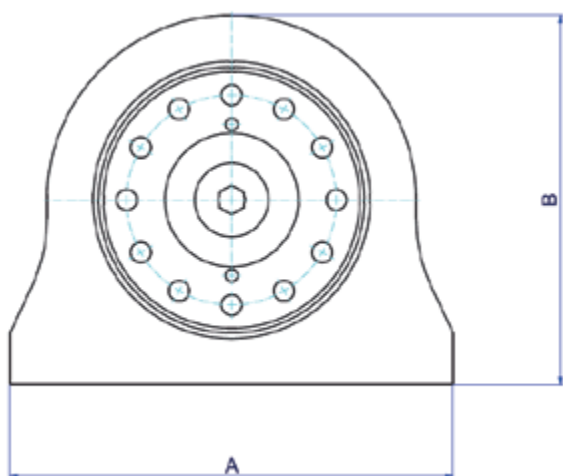

Dimensions XTRATILT	240			250			260			270			290			300			350			400*			420*			450*																										
Catégorie de pelle (t)	11-16			15-23			22-26			25-29			28-34			28-38			37-50			48-60			58-70			68-100																										
Série XTRATILT BV	E			D			E			E			E			E			E			E			E			E																										
Couple de maintien [Nm]	34 000			34 000			40 000			43 000			54 000			80 000			Sur demande			Sur demande			90 000			100 000			140 000			165 000																				
Pression de service [bar]	250			210			250			250			250			250			Sur demande			Sur demande			250			250			250																							
Angle de rotation	100°			140°			180°			178°			100°			140°			180°			100°			140°			180°			100°			140°			100°			140°														
Volume d'absorption [dm³]	1,851			2,591			3,331			3,78			1,777			2,486			3,197			3,29			3,519			4,525			3,765			4,115			5,29			4,239			Sur demande			Sur demande			Sur demande			Sur demande		
Poids [kg]	182			186			206			191			202			236			264			269			301			344			334			374			414			365			Sur demande			Sur demande			Sur demande			Sur demande		
A [mm]	390			380			412			450			492			490			490			Sur demande			Sur demande			570			Sur demande			608			760			800			Sur demande											
B [mm]	328			328			353			380			400			400			400			Sur demande			Sur demande			478			515			620			680			Sur demande														
C [mm]	354			412			470			440			368			430			492			420			482			548			460			534			608			534			Sur demande			Sur demande			Sur demande			Sur demande		

Autres tailles et angles de rotation sur demande ► vertrieb@hks-partner.com

Tous les poids indiqués n'incluent ni dispositif d'attache rapide ni attache balancier.

Livraisons et prestations effectuées exclusivement sur la base de nos conditions générales. Valeurs exactes dans les dessins techniques ou dans le mode d'emploi de votre entraînement.

TILTROTATOR • ROTOBOX • XTRATILT



www.hks-partner.com



Scan mich

- facebook.com/HKSDrehAntriebe
- twitter.com/HKSDrehAntriebe
- youtube.com/HKSDrehAntriebe
- issuu.com/hks_

Votre
partenaire

HKS Dreh-Antriebe GmbH® • Leipziger Straße 55 • 63607 Wächtersbach-Aufenau • Allemagne • T +49 6053 6163-0 • F +49 6053 6163-639

Copyright 2021 HKS Dreh-Antriebe GmbH®

Certifié BSI DIN EN ISO 9001:2015

Illustrations similaires. Sous réserve de toute erreur.

Sous réserve d'erreurs d'impression, de modifications et d'erreurs.

Version : 12/2021